



ČISTÍRNA ODPADNÍCH VOD AS-MONOcomp

Provozní řád (návrh)

AS-MONOcomp

Domovní čistírna odpadních vod

Provozní řád (návrh)



Kontakt: ASIO NEW, spol. s r.o., K Kšírova 552/45, 619 00 Brno – Horní Heršpice
T: 548 428 111
www.asio.cz
asio@asio.cz

Platnost od 28. 5. 2024

Provozní řád

1 Úvodní list

1.1 Identifikační údaje

Identifikace vlastníka / uživatele

Identifikace provozovatele kanalizace

Identifikace osoby odpovědné za provoz díla:

Územně příslušný vodoprávní úřad:

Identifikace osoby pověřené k provádění technickobezpečnostního dohledu:
bez dohledu

1.2 Technické údaje o vodním díle

Provozní řád pro domovní BIOLOGICKOU čistírnu (dále jen ČOV)

typ / velikost: **AS-MONOcomp** typ

Lokalita osazení ČOV:

Název objektu (provozovny):

Vlastník objektu:

Investor:

Provozovatel:

Dodavatel technologické části: *ASIO NEW, spol. s r. o., Kšírova 552/45
619 00 – BRNO Horní Heršpice*

Provozní řád zpracoval: *ASIO NEW, spol. s r. o., Kšírova 552/45, 619 00 – BRNO*

Stavbu povolil:

Údaje o povolení k nakládání s vodami vztahující se k vodnímu dílu:

.....

Kategorie vodního díla: *IV. kategorie*

1.3 Organizace provozu

Kontrolní orgány (např. ČIŽP, OHS, IBP, podnik Povodí, apod.):

.....

Seznam osob odpovídajících za provoz (funkce v organizaci):

.....

Zahájení zkušebního provozu: -

Ukončení zkušebního provozu: -

Termín uvedení ČOV do trvalého provozu:

Provozní řád schválen dne:.....

Platnost do:.....

 razítko a podpis

1.4 Důležitá telefonní čísla

Projektant: Tel.:
 Investor: Tel.:
 Dodavatel stavební části: Tel.:
 Dodavatel technologického zařízení: ASIO NEW, s. r. o. Tel.: 548 428 111
 Provozovatel: Tel.:
 Odpovědný pracovník: Tel.:
 Provozovatel kanalizace: Tel.:
 Obecní úřad: Tel.:
 Krajský úřad: Tel.:
 Česká inspekce životního prostředí: Tel.:
 Hygienická stanice: Tel.:

Tísňová volání							
Integrovaný záchranný systém	112	Zdravotní záchranná služba	155	Hasiči	150	Policie ČR	158

2 Úvodní ustanovení o Provozním řádu

Provozní řád je vypracován dle vyhlášky ministerstva zemědělství ČR č. 216/2011 Sb. o náležitostech manipulačních řádů a provozních řádů vodních děl.

Všichni pracovníci zajišťující provoz ČOV musí být s provozním řádem seznámeni, o čemž musí být proveden písemný záznam, a jsou povinni dodržovat schválený provozní řád a řídit se jím.

2.1 Obsluha ČOV

Obsluha ČOV:

.....

Jméno

.....

Podpis

.....

Jméno

.....

Podpis

Osoba odpovědná za provoz ČOV:

.....

Jméno

.....

Podpis

Výše uvedení prohlašují, že byli důkladně obeznámeni s obsahem předmětného Provozního řádu, a že budou dodržovat schválený provozní řád v plném rozsahu a řídit se jím.

V dne:

3 Seznam příloh provozního řádu

3.1 Popis variant ČOV AS–MONOcomp - Příloha č. 1

3.2 Základní technické a technologické parametry ČOV AS–MONOcomp - Příloha č. 2

4 Výchozí údaje

Přečištěná odpadní voda bude vypouštěna do:

- kanalizace
- vodoteče
- vsaku

4.1 Základní údaje o recipientu

- název

- hodnoty Q 355 m³. den⁻¹

- průměrný průtok m³. den⁻¹

- velké vody (udání kót hladin v místě napojení ČOV) Qn-letá - mm nad dnem

- čistota nad vyústěním odtoku z ČOV - obsah BSK5 mg . l⁻¹

- povolené hodnoty pro vypouštění přečištěné odpadní vody dle vodoprávního povolení

- ukazatel 1 *
- ukazatel 2 *
- ukazatel 3 *
- ukazatel 4 *

4.2 Hodnoty povolené pro vypouštění do veřejné kanalizace:

- povolené množství vypouštěných vod

- ukazatel 1 *
- ukazatel 2 *
- ukazatel 3 *
- ukazatel 4 *

4.3 Způsob likvidace přebytečného kalu:

(dle příslušných zákonů a nařízení, např. odvoz na městskou ČOV, kompostování, přímá aplikace v zemědělství)

* Pokud byla ČOV zřízena na základě ohlášení podle §15 VZ, hodnoty pro vypouštění se nestanoví.

Podmínky vodoprávního úřadu pro odběr a rozbor vzorků:

- ostatní znečišťovatelé:
- charakter a stav kanalizační sítě:
- průměrné množství odpadních vod: m³. den⁻¹
- maximální denní přítok na ČOV (dle tech. parametrů daných výrobcem)..... m³. den⁻¹
- skutečný průměrný denní přítok na ČOV..... m³. den⁻¹

- četnost vzorků:

Poznámka:

V případě ČOV postavené a provozované na základě ohlášení se odběry vzorků neprovádí. Je však třeba si nejméně jednou za dva roky vyžádat k provozu ČOV vyjádření kvalifikované osoby určené MŽP a toto vyjádření zaslat vždy do konce příslušného roku příslušnému vodoprávnímu úřadu – postup bude ještě upřesněn metodikou MŽP.

5 Provoz, údržba a obsluha ČOV

5.1 Všeobecné pokyny

Uvedené pokyny se týkají pouze provozu vlastní ČOV. Mohou sloužit jako podklad pro vypracování provozního řádu, zpracovaného na vodohospodářský objekt jako celek dle místních podmínek. Návrh provozního řádu je předáván jako součást průvodní technické dokumentace.

Provozovatel provádí zejména následující úkony:

- Vede o provozu ČOV provozní deník. Zejména zaznamenává data oprav, úprav, odběr vzorků, měření kalu, regulace kalu atd.
- Zajišťuje obsluhu ČOV.
- Na svůj náklad si zajišťuje rozbor vody v četnosti požadované vodohospodářským orgánem.

5.2 Provozní deník

Úkony provozu obsluhy a údržby jsou zaznamenávány do provozního deníku. Zapisují se především záznamy o poruchách a závadách v době jejich vzniku, odstranění a údržbě. Dále pak záznamy o provedených manipulacích. Je to např. datum odkalování a množství odebraného kalu, datum a místo odběru kontrolních vzorků vody apod.

Do deníku se také zaznamenává účast a přítomnost dodavatele nebo autorizované servisní organizace, orgánů vodohospodářské správy a jiných osob., které svoji přítomnost potvrdí do deníku.

V případě potřeby, musí být deník na požádání předložen dodavateli nebo autorizované servisní firmě.

5.3 Periodické úkony obsluhy

Čistírna je koncipována tak, že nevyžaduje trvalou obsluhu. Po jejím zapnutí je ale nutné provádět její pravidelnou kontrolu a dále popsané činnosti.

Činnosti nutné pro zajištění správného chodu čistírny						
interval činnosti					název činnosti	orientační časová náročnost
denně	týdně	měsíčně	pololetně	jiný interval		
x					kontrola funkce dmychadla (bez otevření nádrže ČOV)	cca. 1 min
	x				vizuální kontrola čistírny	cca. 5 min
		x			čištění vzduchového filtru dmychadla	cca. 5 min
		x			kontrola aktivovaného kalu	cca. 10 min
		x			kontrola odvodňovacího koše	cca. 10 min
				dle potřeby	odkalování („fekalování“)	cca. 30 min
				dle potřeby	odběr vzorků	cca. 10 min



Podrobné pokyny jsou uvedeny v dokumentaci „Projekční a instalační podklady a Návod k obsluze“.

5.4 Přístup do ČOV při obsluze a údržbě

Vnitřní části ČOV jsou přístupné po otevření poklopů. Při nutnosti případného vstupu do objektu ČOV je nutno dodržovat bezpečnostní opatření.

5.5 Doporučené nářadí, pomůcky a materiál pro obsluhu ČOV :

- naběrák s 2,5m dlouhou násadou
- měrka kalu
- polyetylenové lahve na vzorky o objemu 1 litr - 3 ks
- kartáč na 3m násadě k čištění stěn a odtokového žlabu
- kovový kbelík
- 3m žebřík (podle velikosti ČOV)
- ponorné čerpadlo
- souprava nářadí pro drobnou údržbu (pro jednoduché zámečnické práce)
- hadice s koncovkami pro napojení na hydrant a pro postřik
- ruční akumulátorová svítilna
- hasicí pěnový přístroj
- odměrný válec
- teploměr pro měření teploty vody a vzduchu

6 Bezpečnost a ochrana zdraví

- Obsluhovatel ČOV musí důsledně dbát zásad bezpečnosti a ochrany zdraví při práci na ČOV, kde je velké nebezpečí zranění v důsledku úrazu pádem, uklouznutím.
- Obsluhovatel musí při práci na ČOV používat předepsané ochranné pracovní prostředky, musí provádět jejich drobnou údržbu.
- Obsluhovatel se musí podrobit lékařské prohlídce u obvodního nebo závodního lékaře a předepsanému očkování podle jejich pokynů
- Před vstupem pracovníka musí být podzemní objekt vyvětrán a během vlastní práce musí být všechny poklopy úplně otevřeny, aby bylo zajištěno dokonalé větrání. Pracovník vstupující do podzemního objektu musí být přivázan, aby v případě zranění mdloby apod. mohl být okamžitě vytažen.
- Při vstupu pracovníka do podzemního objektu nebo práci kdy hrozí nebezpečí pádu do podzemního objektu, musí být v blízkosti přítomna minimálně další osoba.
- Otevřené otvory musí být zajištěny proti pádu osob do nádrže ČOV!
- Obsluhovatel ČOV musí mít k dispozici hygienické zařízení vybavené pitnou vodou a dezinfekčními prostředky tak, aby mohl dodržovat dokonalou osobní hygienu.
- Po každém styku s odpadní vodou a kaly si musí umýt ruce a dezinfikovat je
- V zimním období je nutno udržovat přístupové komunikace bez sněhu a námrazy.

Obsluhovatel nesmí:

- ! v podzemních objektech používat otevřený oheň nebo kouřit
- ! vstupovat do podzemních kanalizačních objektů (míst zvýšeného nebezpečí výskytu zdraví škodlivých a výbušných plynů a par) sám a bez příkazu nadřízeného a bez znalostí předpisů pro bezpečnost a ochranu zdraví při práci ve vodárenských a kanalizačních objektech
- ! používat alkoholické nápoje nebo léky snižující pozornost

7 Vybavení pro zajištění bezpečnosti

Obsluhovač čistírny odpadních vod musí být vybaven osobními ochrannými pracovními prostředky.

Základní vybavení:

- ochranný štít, ochranný oblek keprový s impregnací, ochranná obuv kožená s protiskluzovou podrážkou, ochranné gumové rukavice, plášť do deště tříčtvrteční pogumovaný s kapucí, spodní prádlo
- mycí, čistící, dezinfekční prostředky a ochranné masti (např.: dezinfekční mýdlo, Solsapon, Savo, Chloramin, Indulona A-HYD a A/64-REG)
- lékárnička - umístěná na přístupném a vhodném místě v blízkosti ČOV nebo přenosná vybavená v souladu se současnými předpisy

Pro práci v zimním období:

čepice zimní, kabát tříčtvrteční s oteplovací vložkou, rukavice teplé kožené pětiprsté, holínky plstěné pogumované, ledvinový pás.

8 Odstavení čistírny z provozu

Čistírna je koncipována tak, že vyžaduje pravidelný přísun organických látek obsažených v odpadní vodě, kterými se "živí" aktivovaný kal. Při omezení, event. zastavení přítoku hrozí postupné vymírání kalu (tzv. "vyhladovění čistírny"), které může vyústit k úplné ztrátě čistícího efektu a nutnosti nového zapracování čistírny (viz část **Instalace a provozování čistírny**).

V případě, že předpokládáte, že na čistírnu nebudou krátkodobě (max. délka období jsou 3 týdny) přiváděny odpadní vody (např. po dobu dovolené), není potřeba čistírnu speciálně připravovat. Automatická řídicí jednotka je schopna snížený provoz rozpoznat a přizpůsobit se ekonomickému režimu, aby byla zachována její funkce po dobu, kdy nebude na čistírnu natékat žádné znečištění.

8.1 ČOV s dávkovacím zařízením na snížení obsahu fosforu

V době dovolené, kdy předpokládáte, že na čistírnu nebude přitékat žádné znečištění je doporučeno odpojit dávkovací čerpadlo srážení fosforu. Čerpadlo vypojte ze zásuvky. Po návratu z dovolené čerpadlo opět zapojte.



Nezapomeňte dávkovací zařízení vypnout, protože jinak dojde k „vymření“ aktivovaného kalu a nepřiměřenému nadávkování přípravku do vody v nádrži a bude obtížné znovu obnovit provoz čistírny.

8.2 Dlouhodobá odstávka – bez dávkování substrátu

V případě, že předpokládáte, že na čistírnu nebudou po delší dobu (více jak 2 měsíce) přiváděny odpadní vody, je nutné vyčistit všechny části čistírny, protože jinak v nich dojde k zahnívání kalu.

Vyčištění se provede odčerpáním pomocí fekálního vozu stejně jako v případě odstranění kalů (viz část **Vyprazdňování („fekalování“)**).

Postup:



Vypněte řídicí jednotku a následně čistírnu vyčerpejte.

Dbejte na to, aby byl sací koš vsunut do jednotlivých částí čistírny opatrně, aby nedošlo k proražení dna nádrže čistírny, technologických přepážek nebo provzdušňovače!!!

Požádejte obsluhu fekálního vozu o rozbití koláče a promíchání objemu usazovacího a kalového prostoru pomocí zpětného chodu.

Sací koš vsuňte postupně do všech prostorů čistírny a rovnoměrně je vyčerpejte.

Ihned po vyčerpání naplňte nádrž čistírny čistou vodou pomocí hadice rovnoměrně do všech prostor čistírny.

Na dobu cca. 10 min. zapněte dmychadlo a poté jej vypněte.



Je-li čistírna mimo provoz, neponechávejte, nádrž čistírny bez vody!

Při opětovném uvedení do provozu postupujte stejně jako při prvním spuštění ČOV (viz **Chyba! Nenalezen zdroj odkazů.** **Uvedení čistírny do provozu**). První kontrolu množství kalu v aktivaci (podle části **Kontrola množství aktivovaného kalu** proveďte cca za 6 týdnů).

Po spuštění bude účinnost čištění postupně zvyšovat a plné účinnosti bude dosaženo po cca. 4 až 8 týdnech.

8.3 Dlouhodobá odstávka – ČOV vybavená dávkováním substrátu

V případě vybavení čistírny automatickým dávkováním substrátu zkontrolujte zda máte dostatečné množství substrátu. V době odstávky bude substrát automaticky dávkován do čistírny a tím zajistí její bezproblémový chod.



Pokud není dávkovací čerpadlo substrátu zapojeno přes řídicí jednotku, je potřeba dávkování spustit manuálně.

9 Zimní provoz

V zimním období nejsou vyžadovány žádné zvláštní úkony pro obsluhu. Pro správnou funkci zařízení dodržujte obecná pravidla pro instalaci provoz a obsluhu zařízení uvedená v dokumentech Projekční a instalační podklady nebo Návod k obsluze.

10 Pokyny pro případ havárie

Povodeň: v případě možnosti vzniku povodně, vypnout přívod el. energie a demontovat dmychadlo. Po opadnutí vody, v případě že došlo k zaplavení ČOV, je nutné provést vyčerpání a vyčištění všech prostorů ČOV, napuštění ČOV čistou vodou a opětovné uvedení do provozu. Doporučujeme tyto úkony provést servisním střediskem.

Požár: hasit pěnovým hasicím přístrojem, následně kontaktovat servisní středisko

11 Upozornění

Tento "Návrh provozního řádu" je nutno brát pouze jako vzor, který slouží k vypracování provozního řádu, v němž budou zpracovány konkrétní podmínky a požadavky orgánů státní správy.

12 Servis

Záruční a pozáruční servis ČOV zajišťuje:

ASIO new, spol. s r.o.,
Kšírova 552/45
619 00 Brno – Horní Heršpice
tel: 548 428 111

13 Kontakty

Dodavatel a výrobce:

ASIO NEW, spol. s r.o.
Kšírova 552/45
619 00 Brno

tel.: 548 428 111
email: asio@asio.cz
web: www.asio.cz

Příloha č. 1: Popis variant ČOV AS-MONOcomp

Popis variant ČOV AS-MONOcomp

1. AS-MONOcomp

Standardní verze čistírny bez umělého srážení fosforu a hygienizace vyčištěné vody.

Odpadní vody jsou do nádrže ČOV přiváděny kontinuálně do nátokového prostoru, který je oddělen od zbytku čistírny stěnou. Pro zachycení hrubého znečištění je na nátok osazen nátokový koš jako primární mechanické předčištění odpadních vod. Pro urychlení rozkladu zachyceného znečištění je v určitých fázích čištění čerpána odpadní voda v nádrži mamutkovým čerpadlem do nátokového koše. Tím dochází k rozmělnění a rychlejšímu rozkladu zachycených částic, které jsou rozložitelné.

Samotný proces čištění se skládá z aeračních a sedimentačních fází, kdy je objem ČOV střídavě provzdušňován a opět usazován. Plovoucí mikroorganismy shluknuté do vloček odstraňují aerobní degradací organické znečištění a konverzují ho do biomasy. V určených intervalech pak dochází k delší klidové fázi a odtahu čisté vody.

Po provedeném odtahu čisté vody se na základě nastaveného programu provede odtah přebytečného kalu a to do filtračního zařízení nebo separátní nádrže na kal. Kalová voda se vrací do procesu čištění.

2. AS-MONOcomp P

Varianta čistírny s doplňkovým vybavením pro srážení fosforu. Pro zvýšení účinnosti ČOV především v odstranění fosforu (snížení koncentrace ukazatele $P_{celk.}$) z odpadní vody je pomocí dávkovacího čerpadla dávkován roztok srážedla do aktivační části ČOV. Srážedlo je skladováno v zásobní nádrži (kanystru), které je nutné umístit na bezpečném místě v bezprostřední blízkosti nádrže.

Základní části čistírny AS-MONOcomp

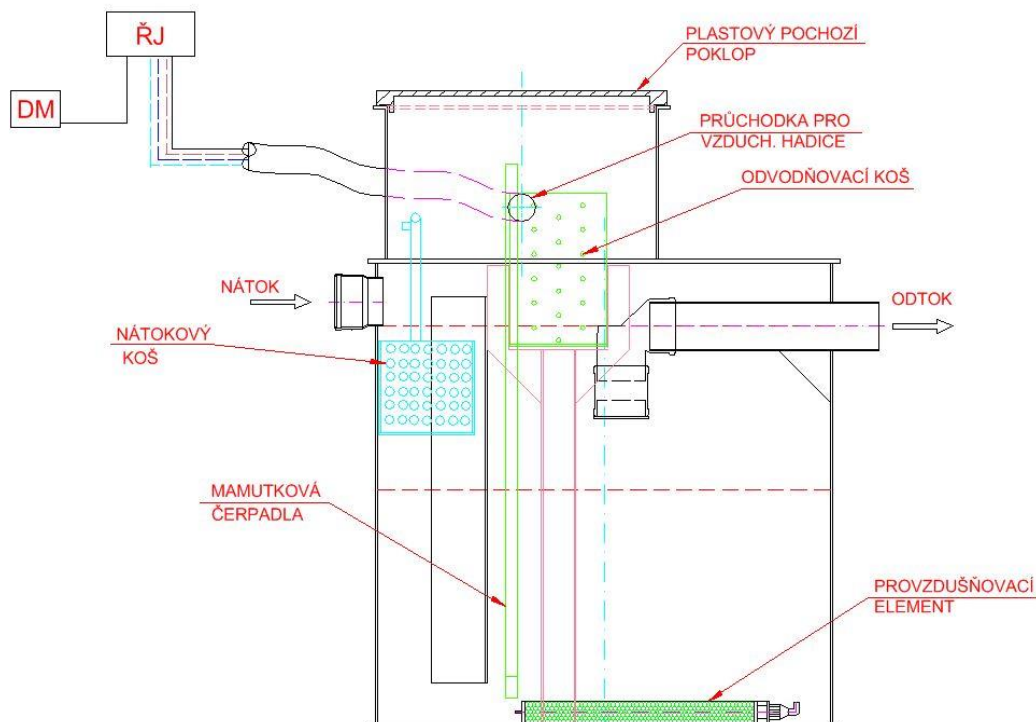

Poznámka: Popis čistírny odpovídá velikosti AS-MONOcomp 4 – 16. Velikosti AS-MONOcomp 20 – 50 jsou na místo odvodňovací koše vybaveny kalovou nádrží a řídicí jednotka je doplněna o rozvaděč.

Příloha č. 2: Technická specifikace

Velikosti, varianty a typové značení

ČOV je vyráběna v několika velikostech a variantách odlišujících se konstrukcí. Konkrétní provedení je specifikováno pomocí typového značení následujícím způsobem:

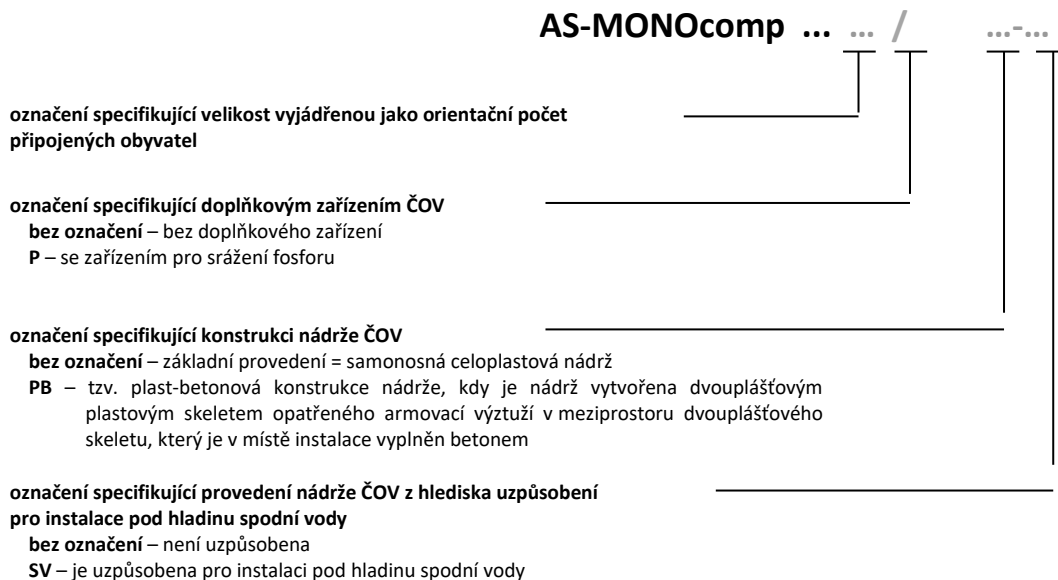

Poznámka: ... - základní označení používané vždy; ... - doplňující označení používané pouze v případě potřeby

Rozsah dodávky

vystrojená nádrž ČOV s plastovým poklopem	<input checked="" type="checkbox"/> ano	<input type="checkbox"/> ne	<input type="checkbox"/> dle objednávky
zamykání poklopu	<input type="checkbox"/> ano	<input type="checkbox"/> ne	<input checked="" type="checkbox"/> dle objednávky
dmychadlo	<input checked="" type="checkbox"/> ano	<input type="checkbox"/> ne	<input type="checkbox"/> dle objednávky
řídící jednotka ČOV	<input checked="" type="checkbox"/> ano	<input type="checkbox"/> ne	<input type="checkbox"/> dle objednávky
venkovní rozvaděč	<input type="checkbox"/> ano	<input type="checkbox"/> ne	<input checked="" type="checkbox"/> dle objednávky
srážení fosforu	<input type="checkbox"/> ano	<input type="checkbox"/> ne	<input checked="" type="checkbox"/> dle objednávky
hygienizace	<input type="checkbox"/> ano	<input type="checkbox"/> ne	<input checked="" type="checkbox"/> dle objednávky

Návrhové technologické parametry

velikost ČOV	počet EO	jmenovitý denní průtok (m ³ /den)	jmenovité látkové zatížení (kg BSK ₅ /den)
4	2-5	0,6	0,24
8	5-9	1,2	0,48
12	7-13	1,8	0,72
16	10-18	2,4	0,96
20	14-23	3,00	1,20
30	20-34	4,5	1,8
40	30-44	6	2,4
50	35-54	7,5	3

Účinnost čištění naměřená zkouškou typu

	CHSK	BSK ₅	NL	N-NH ₄	N _{celk}	P _{celk}
AS-MONOcomp	96,1%	99,1%	98,1%	93,2%	85,1%	71,3%
AS-MONOcomp ... P	94,9%	98,2%	97,5%	86,2%	83,2%	91,1%

Garantované hodnoty

	BSK ₅ (p/m)*	CHSK (p/m)*	NL (p/m)*	N-NH ₄ (p/m)*	N _{celk} (p/m)*	P _{celk} (p/m)*
AS-MONOcomp	20 / 30	90 / 130	25 / 30	10 / 20	15 / 20	6 / 8
AS-MONOcomp ... P	20 / 30	90 / 130	25 / 30	10 / 20	15 / 20	2 / 4

* ... hodnoty p/m dle NV 401/2015 Sb., p = přípustné hodnoty, m = maximální hodnoty. Hodnoty „m“ jsou určující při posuzování hodnot dle NV 57/2016 Sb.

Rozměry a hmotnost AS-MONOcomp

Velikost čOV	D (mm)	Hv (mm)	Ho (mm)	H1 (mm)	H2 (mm)*	Hcov (mm)	H _z (mm)	DN přítok a odtok	a (mm)	b (mm)	hmotnost (kg)
4	1200	1300	1220	1520	500	2020	2020	150	1250	1250	180
8	1700	1300	1220	1530	500	2030	2030	150	1750	1750	340
12	2100	1300	1220	1530	500	2030	2030	150	2150	2150	450
16	1900	2100	2020	2330	500	2830	2830	150	1950	1950	680
20	2100	2100	2020	2335	500	2835	2835	150	2150	2150	750
30	2400	2100	2020	2335	500	2835	2835	150	2450	2450	830
40	2300	2750	2670	2985	500	3485	3485	150	2350	2350	900
50	2500	2750	2670	2985	500	3485	3485	150	2550	2550	950

H2 ... základní výška komínku bez nástavce
H_z (mm) ... max. hloubka základové spáry. Při překročení je nutné nádrž staticky zajistit (např. obetonovat)

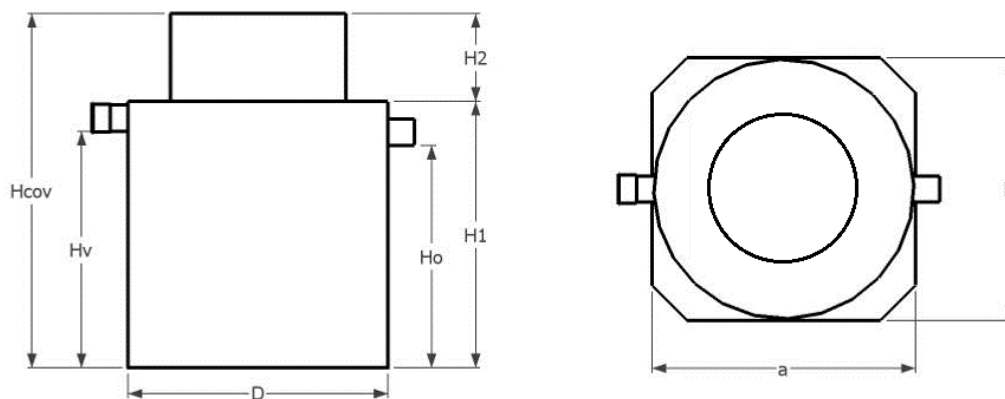

Způsob osazení nádrže do terénu

Zelený pás*	Prostor s dalším doplňkovým zatížením	Dno nádrže v hloubce vyšší než je max. hloubka H _z	Prostor s pojezdem vozidel	Vysoká hladina podzemní vody
ano	s	s	ne / s	ne

* ... zásyp zeminou o měrné hmotnosti 1900 kg/m³, úhlem vnitřního tření 35°, dno nádrže v hloubce max. H_z
s. ... nutno provést dodatečné stavební úpravy (např. obetonování)

Rozměry a hmotnost AS-MONOcomp PB

velikost čOV	D (mm)	Hv (mm)	Ho (mm)	H1 (mm)	Hz (mm)	DN přítok a odtok	hmotnost (kg)	Orientační objem betonu* (m ³)
4	1510	1300	1220	1670	5000	150	345	1,11
8	2010	1300	1220	1680	5000	150	465	1,69
12	2410	1300	1220	1680	5000	150	585	2,18
16	2210	2100	2020	2480	5000	150	765	2,7
20	2410	2100	2020	2485	5000	150	1100	3,04
30	2710	2100	2020	2485	5000	150	1350	3,43
40	2610	2750	2670	3135	5000	150	1680	4,01
50	2810	2750	2670	3135	5000	150	1900	4,42
4	1510	1300	1220	1670	5000	150	345	1,11

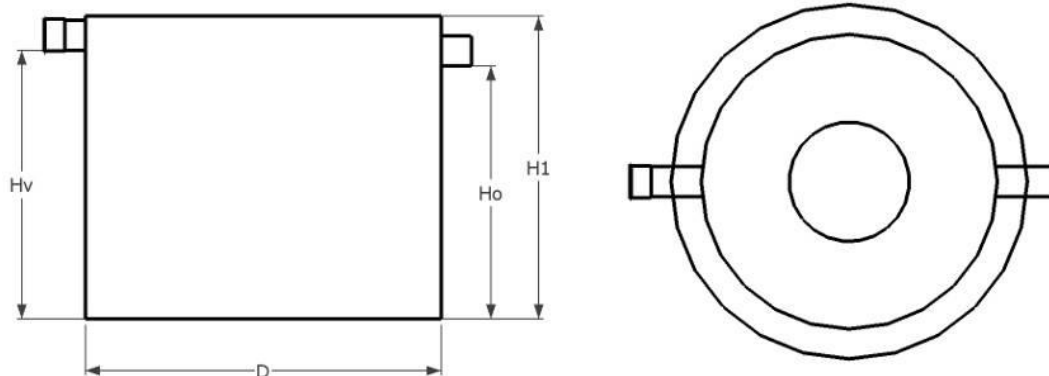

Hz (mm) ... max. hloubka základové spáry

* Beton není součástí dodávky

Způsob osazení nádrže do terénu

Zelený pás*	Prostor s dalším doplňkovým zatížením	Dno nádrže v hloubce vyšší než je max. hloubka Hz	Prostor s vozidlem	Vysoká hladina podzemní vody
ano	ano	ano**	ano	ne

* ... zásyp zeminou o měrné hmotnosti 1900 kg/m³, úhlem vnitřního tření 35°, dno nádrže v hloubce max. Hz
 ** ... za podmínek stanovených v PIP

Rozměry a hmotnost AS-MONOcomp PB-SV

velikost ČOV	D (mm)	Hv (mm)	Ho (mm)	H1 (mm)	Hz (mm)	DN přítok a odtok	hmotnost (kg)	Orientační objem betonu* (m ³)
4	1510	1460	1380	1830	5000	150	385	1,38
6	1810	1460	1380	1830	5000	150	465	1,83
8	2010	1460	1380	1840	5000	150	535	2,16
12	2410	1460	1380	1840	5000	150	760	2,86
16	2210	2260	2180	2640	5000	150	1000	3,27
20	2410	2260	2180	2645	5000	150	1400	3,72
30	2710	2260	2180	2645	5000	150	1840	4,29
40	2610	2910	2830	3295	5000	150	2250	4,8
50	2810	2910	2830	3295	5000	150	2650	5,34

Hz (mm) ... max. hloubka základové spáry
* Beton není součástí dodávky

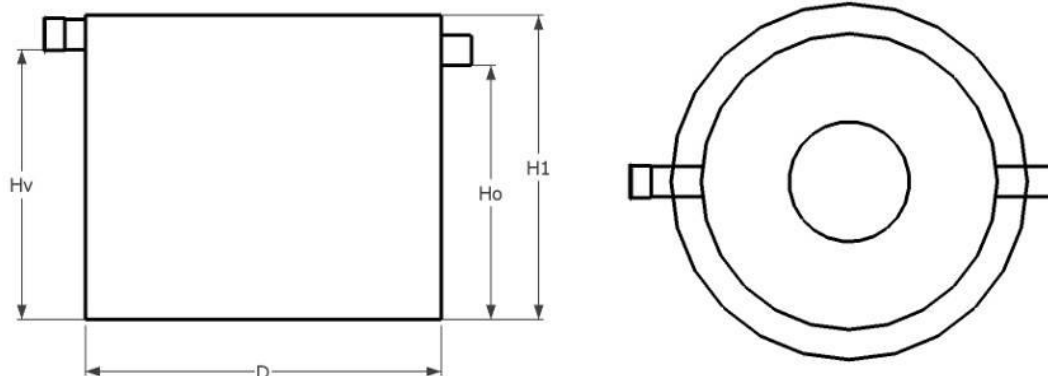

Způsob osazení nádrže do terénu

Zelený pás*	Prostor s dalším doplňkovým zatížením	Dno nádrže v hloubce vyšší než je max. hloubka Hz	Prostor s pojezdem vozidel	Vysoká hladina podzemní vody
ano	ano	ano**	ano	ano

* ... zásyp zeminou o měrné hmotnosti 1900 kg/m³, úhlem vnitřního tření 35°, dno nádrže v hloubce max. Hz
** ... za podmínek stanovených v PIP

Dmychadlo

velikost ČOV	typ*	Příkon při 20 kPa (W)	emise hluku (dB)	dodávané množství vzduchu (l/min)	napěťová soustava pro připojení	prostředí pro umístění	rozsah teplot prostředí pro umístění (°C)
4	Airmac DBMX-100	100	38	100	TN-S 1+N+PE 230V/50Hz	AA 4, AB 4, AC 1, AD 4, AE 4, AF 2	-15 - 40
8	Airmac DBMX-200	186	35	200			
12	Airmac DBMX-300	298	41	244			
16	Airmac DBMX-300	298	40	244			
20	Airmac DBMX-400	347	41	312			
30	Airmac DBMX-500	460		407			
40	LUTOS DT4R	400	66/79**	433			
50	LUTOS DT4R	500	67/81**	516			

* ... konkrétní typ může být změněn podle aktuální nabídky dodavatelů
** ... hlučnost s krytem / bez krytu

Technické parametry řídicí jednotky

Rozsah teplot při provozu	-15°C ... +40 °C	
Rozsah teplot při skladování	-20°C ... +70 °C	
Vlhkost vzduchu	0 ... 90 % RH bez kondenzace	
Třída ochrany	Ochrana izolací	
Typ ochrany	IP54	
Rozměry ovládacího panelu	240 x 180 x 115mm	
Montáž	Na zeď dvěma vruty	
Materiál ovládacího panelu	Šedý a černý plast	
Napájení (L1, N, PE)	230V~ 50Hz ± 10%	
Dmychadlo zapojeno do bezpečnostní zásuvky Max. výstup (s pojistkou 3,15A)	230V/ 50Hz, P < 0,7KVA	
Vnitřní pojistka (max. 1,5W)	1 x 3,15AT max. 6,3AT	
Ochrana proti přehřátí dmychadla	Pomocí tepelného spínače	
Výkon ovládacího panelu	typ. 5VA	
Požadovaný jistič	max. 1x 16A G	
Typ připojení	Bezšroubové svorky	
Průměr kabelu	CYKY 3x2,5 (pro 16 A jistič) nebo CYKY 3x1,5 (pro 10A jistič)	
Vstup plováku:	max. napětí proudu	230V~ <4mA
Relé alarmu na LP portech 11,12,14:	max. napětí max. proud	230V~ 5A; AC1
Rozsah měření přetlaku	0...0,4bar	
Přesnost měření	typ. 2%v.E.	
Připojení	přes vnitřní hadičku	
Bzučák alarmu	typ. 70 dB(A)	
Baterie	1 x 9V	
Displej	LCD-Display 70x20	
Obslužnost	3 tlačítka	
Upevnění kabelů	M16	
Hadíkové připojení	do 30 EO	od 40 EO
Dmychadlo:	3/4"	5/4"
Aerátor:	3/4"	1"
Mamutky:	3/4"	3/4"